

Проведение тендера на приобретение нового автомобиля MAN TGX 18.400 4X2 BLS-WW XLX (2018-2019 - года выпуска) – 1 шт и шторно – бортового полуприцепа с гидравлическими аутригерами 949148 – 3 шт. (адаптированного под сцепку автомобиля MAN TGX 18.400 4X2 BLS-WW XLX).

Техническое задание: шторно – бортовой полуприцеп с гидравлическими аутригерами 949148.

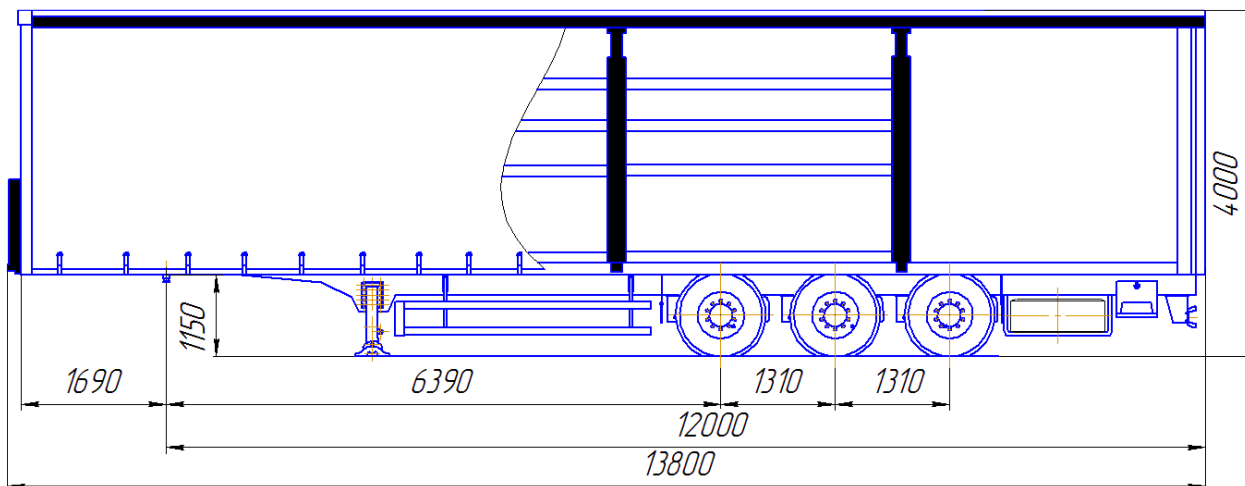

- Марка полуприцепа/модель: **Шторно - бортовой полуприцеп 949148 с гидравлическими аутригерами**

- Длина/Длина грузовой площадки: **13 800 мм/13620 мм.**

- Ширина/грузовой площадки: **2550 мм/2480 мм.**

- Высота: **4 000 мм.**

- Высота загрузочного пространства задних ворот: **2600 мм.**

- Высота погрузочного пространства до поперечины крыши: **2700 мм.**

- Высота загрузочного пространства сбоку: **2650 мм.**

- Высота платформы: **1270 мм.**

- Высота ССУ: **6390 мм + 1310 мм+ 1310 мм.**

- Грузоподъемность: **31 400 кг.**

- Масса снаряженного транспортного средства: **6 600 кг.**

- Полная масса транспортного средства: **38 000 кг.**

- Распределение нагрузки транспортного средства в сцепе с основным:

- На седельно-сцепное устройство тягача: **11 000 кг.**

- На дорогу через шины колес: **27 000 кг.**

- Сварная рама из продольных лонжеронов и поперечин. Крыша и штора сдвижные. Задние ворота распашные. Пол металлический.

- Аутригеры гидравлические: **2 шт.**

- автономная гидроэлектростанция

- Задний защитный брус

- Окраска полуприцепа производится в окрасочной камере по RALу заказчика, температура сушки краски 80 градусов С.

- шины 385/65 R 22,5

- дисковые бескамерные: 6 колес + 1 запасное

- стальные колесные диски 22,5 x 11,75

- основное требование: возможность производить загрузку в полуприцеп без тягача.

Доставка: в г. Калуга (цену указать с учетом приобретения сцепки и доставки),

- Указывать в коммерческом предложении: **срок поставки, условия оплаты (предоплата/постоплата), оплата осуществляется в рублях.**

- Условия гарантии: Ваше предложение.